

## 2 Year Warranty – Lifetime Pump Warranty

Congratulations on your purchase of **The Dispenser™ Clear Choice™**.

**The Dispenser** is guaranteed to be free of manufacturing defects for two years from the original date of purchase. **The pump(s) are guaranteed for life.**

**Better Living Products** will replace the entire unit or any component deemed by the company to be defective in manufacture, at no charge, during the warranty period. Shipping extra.

Any damage caused by misuse or mishandling is not covered by this warranty. The company makes no warranty, expressed or implied, except as above. Warranty applies to original purchaser only and must be supported by original sales receipt. For warranty claim, please call for instructions.

## Garantie de 2 ans – Garantie à vie de la pompe

Nous vous félicitons d'avoir acheté le distributeur **Clear Choice™ The Dispenser™**.

Le distributeur **The Dispenser** est garanti contre tout défaut de fabrication pendant deux ans à partir de sa date d'achat à l'état neuf. **Les pompes sont garanties à vie.**

Pendant la période de garantie, **Better Living Products** remplacera gratuitement l'appareil ou toute autre pièce présentant un défaut de fabrication constaté par la Compagnie. Frais d'expédition en sus.

Aucun dégât résultant d'un emploi ou d'un maniement abusif n'est couvert par la garantie. La Compagnie n'offre aucune garantie explicite ou implicite, à l'exception de ce qui précède. La garantie ne s'applique qu'à l'acheteur de l'appareil à l'état neuf et n'est valable que sur présentation du reçu de caisse d'origine. Pour toute réclamation au sujet de la garantie, téléphonez.

## 2 Años de garantía – Surtidor garantizado de por vida

Felicitaciones por la compra de **The Dispenser™ Clear Choice™**.

**The Dispenser** está garantizado contra defectos de material y mano de obra por dos años a partir de la fecha original de su compra. **Los bombeadores están garantizados de por vida.**

**Better Living Products** reemplazará la unidad entera o algún componente estimado por la compañía ser defectuoso en mano de obra, libre de cargo, durante el periodo de garantía. Envío extra.

Daños causados por el mal uso o mal manejo en el envío no son cubiertos por esta garantía. La compañía no garantiza otros términos excepto lo expresado y establecido arriba. La garantía se aplica al comprador original solamente y deberá ser confirmado por el recibo original de compra.

Para reclamaciones de garantía, por favor llame para obtener instrucciones.

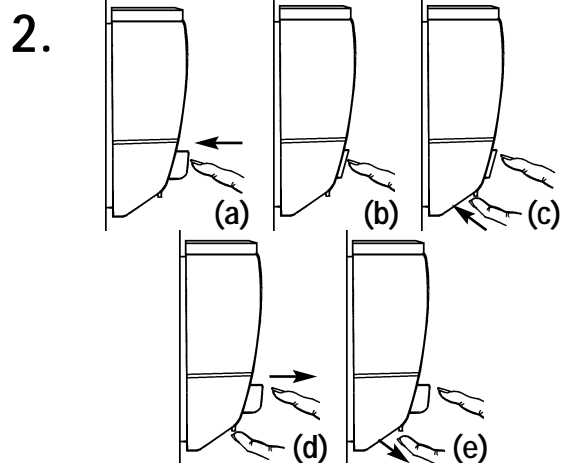
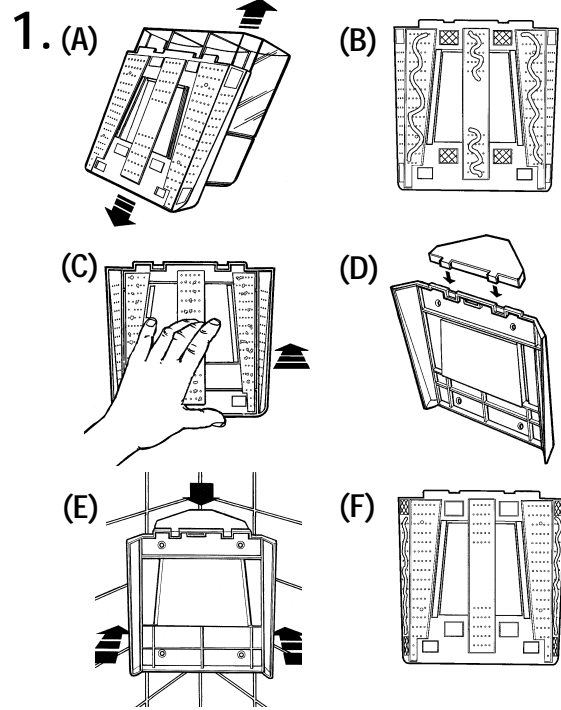

**BETTER LIVING PRODUCTS**

201 Chrislea Road, Vaughan, ON L4L 8N6 Canada

Phone: (905) 264-7100  
Fax: (905) 264-3690  
U.S./Canada  
Toll Free: (800) 487-3300

Téléphone: (905) 264-7100  
Télécopieur: (905) 264-3690  
Sans frais aux E.-U.  
et au Canada: (800) 487-3300

Teléfono: (905) 264-7100  
Fax: (905) 264-3690  
EE.UU./Canada  
Número gratis: (800) 487-3300

## 1. Installation Instructions

Please follow these instructions for all models of **The Dispenser™ Clear Choice™**. Please read the instructions completely before you begin the installation.

- Make certain that the wall area provides a clean, dry mounting surface. Clean with rubbing alcohol, if necessary, to remove soap film and allow to dry before beginning installation. If mounting on molded fiberglass, surface should be cleaned with nail polish remover to eliminate any wax residue from the fiberglass molding process.
- Determine the exact location for your **Dispenser** and hold the unit in position to ensure the proper height. The one-chamber unit mounts on a flat surface. The two, three and four chamber units may be installed *either* in a **CORNER** or on a flat wall surface.
- Slide **The Dispenser** up and off the backplate. (A)

**IMPORTANT:** You must use **BOTH** the **DOUBLE-FACED TAPE AND THE ENTIRE TUBE OF SILICONE ADHESIVE** to install your **Dispenser**. The tape holds the unit until the silicone dries. **ALLOW AT LEAST 24 HOURS FOR THE SILICONE TO DRY BEFORE SLIDING THE DISPENSER INTO THE BACKPLATE. ENSURE THAT THE DISPENSER ENGAGES INTO THE BACKPLATE TIGHTLY AND COMPLETELY.**

### For Flat Wall Installations

- Install double faced tape tabs onto all mounting location, as shown (B). Remove tape cover strips.
- Apply the entire contents of the silicone tube in a wavy pattern, as shown (B). Be careful not to get silicone onto tape tabs as this will prevent adhesion to the wall.
- Press the backplate securely into position on the wall (C). Press and hold firmly to ensure strong adhesion of the tape. You will likely see some silicone squeezing through the holes on the backplate. This is desirable.

### For Corner Installations

**IMPORTANT:** For corner installations, it is essential that the backplate bracket fits perfectly into a square corner, so that the silicone can achieve a strong bond to the wall. Test the corner with the bracket (D) (E) before applying tape or silicone to ensure the two application surfaces of the bracket make full contact to the wall. If this full surface contact is not possible (because the corner is not square) please install your dispenser on a flat wall instead (see above).

- Install the Corner Shelf onto the Backplate (on III and IV chamber units only) (D).
- Install four double faced tape tabs onto mounting locations, as shown (F). Remove tape cover strips.
- Apply the entire contents of the silicone tube in a wavy pattern, as shown (F). Be careful not to get silicone onto tape tabs as this will prevent adhesion to the wall.
- Slide the **Dispenser** unit back onto the bracket. This ensures that the bracket will not twist during installation. Using the corner shelf as a guide (on III and IV chamber units only), press the Backplate securely into position on the wall, ensuring full contact with both wall surfaces. Remove the **Dispenser** from the bracket. Press and hold firmly to ensure strong adhesion of the tape. You will likely see some silicone squeezing through the holes on the backplate. This is desirable.

## 2. Fill Chambers and Prime Pumps

**NOTE:** Allow adhesive to bond for 24 hours before filling the chambers and sliding **The Dispenser** onto back plate.

- Fill chambers with your choice of liquids.
- To prime the pumps:
  - Push the pump button in.
  - While holding the pump button in...
  - Place your finger over the spout of the pump to block the airflow up into the pump. (This creates a partial vacuum in the pump chamber, when the button is released).
  - Keep your finger over the spout and release the pump button.
  - Remove your finger from the spout and repeat those steps until you have a continuous flow of liquid. (This may take several cycles, especially if you are using very thick liquids).

For the latest and best Bath and Storage Organization products, please visit our website at [www.dispenser.com](http://www.dispenser.com)

## 1. Mode d'installation

Suivez ces directives pour installer tous les modèles de distributeurs **Clear Choice™ The Dispenser™**. Avant de commencer l'installation, veuillez lire l'ensemble des instructions.

- Assurez-vous que la surface murale est propre et sèche. Au besoin, nettoyez-la à l'alcool isopropylique, pour éliminer la pellicule de savon et laissez bien sécher. En cas de fixation sur fibre de verre moulée, nettoyez la surface à l'aide de dissolvant pour éliminer les résidus de cire dus au moulage de la fibre de verre.
- Déterminez l'endroit exact où vous désirez placer le **Dispenser** et tenez-le à cet endroit pour vérifier qu'il est à bonne hauteur. Le modèle à un compartiment se monte sur une surface plane. Les modèles à deux, trois ou quatre compartiments peuvent être installés soit dans un **COIN**, soit sur une surface murale plane.
- Faites glisser le **Dispenser** vers le haut pour le dégager de la plaque arrière. (A)

**IMPORTANT :** Vous devez utiliser le **RUBAN ADHÉSIF DOUBLE FACE AINSI QUE LE TUBE ENTIER D'ADHÉSIF À BASE DE SILICONE** pour installer le distributeur **Dispenser**. Le ruban adhésif maintient l'unité en place jusqu'à ce que la silicone sèche. **LAISSEZ SÈCHER LA SILICONE PENDANT AU MOINS 24 HEURES AVANT DE GLISSER LE DISTRIBUTEUR SUR LA PLAQUE DE MONTAGE. ASSUREZ-VOUS DE BIEN ENGAGER COMPLÈTEMENT LE DISTRIBUTEUR SUR LA PLAQUE.**

### Montage sur mur plat

- Placez les languettes adhésives double face à tous les endroits voulus selon le schéma (B). Retirez les bandes protectrices en papier.
- Appliquez tout le contenu du tube de silicone en zig-zag, selon le schéma (B). Veillez à ne pas mettre de silicone sur les languettes, sinon celles-ci n'adhéreront plus au mur.
- Appliquez fermement la plaque de montage à l'endroit voulu sur le mur (C). Appuyez et maintenez fermement la pression pour que les languettes adhèrent bien au mur. Vous verrez peut-être de la silicone ressortir par les trous de la plaque de montage. Ceci est conseillé.

### Montage en coin

**IMPORTANT :** Pour les montages en coin, il est essentiel que la patte de fixation de la plaque se loge parfaitement dans un coin à équerre parfaite, de façon que la silicone puisse bien adhérer au mur. Vérifiez que le coin convient bien à la patte de fixation (D) (E) avant d'appliquer le ruban adhésif ou la silicone, afin de vous assurer que les deux surfaces d'application de la patte ont un plein contact avec le mur. Si le contact n'est pas total (parce que le coin n'a pas une équerre parfaite), il est préférable d'installer le distributeur sur un mur plat (mode d'installation ci-dessus).

- Installez l'étagère d'angle sur la plaque de montage (sur unités de III et IV pompes uniquement) (D).
- Placez quatre languettes adhésives double face aux endroits voulus selon le schéma (F). Retirez les bandes protectrices en papier.
- Appliquez tout le contenu du tube de silicone en zig-zag, selon le schéma (F). Veillez à ne pas mettre de silicone sur les languettes, sinon celles-ci n'adhéreront plus au mur.
- Glissez le distributeur **Dispenser** sur la patte de fixation, pour éviter que celle-ci ne se torde au cours de l'installation. En vous guidant grâce à l'étagère d'angle (sur unités de III et IV pompes uniquement), appliquez fermement la plaque de fixation à l'endroit voulu sur le mur, en veillant à ce qu'elle ait un plein contact avec les deux surfaces murales. Dégagez le distributeur de la patte. Appuyez et maintenez fermement la pression pour que les languettes adhèrent bien au mur. Vous verrez peut-être de la silicone ressortir par les trous de la plaque de montage. Ceci est conseillé.

## 2. Remplissage des compartiments et amorçage des pompes

**REMARQUE :** Laissez durcir l'adhésif pendant 24 heures avant de remplir les compartiments et d'engager le **Dispenser** sur la plaque arrière.

- Remplissez chaque compartiment du liquide de votre choix.
- Pour amorcer les pompes :
  - Appuyez sur le bouton de pompe.
  - Tout en tenant le bouton...
  - Placez un doigt sur le bec de sortie pour bloquer le débit d'air dans la pompe (ceci crée un vide partiel dans le compartiment de pompe, lorsque le bouton est relâché).
  - Gardez le doigt sur le bec et relâchez le bouton.
  - Retirez le doigt du bec et répétez ces opérations jusqu'à obtention d'un débit continu de liquide. (Il peut falloir plusieurs cycles, surtout si vous employez un liquide très épais.)

Pour en savoir plus sur les tout derniers produits de salle de bain et de rangement, visitez notre site Web à [www.dispenser.com](http://www.dispenser.com)

## 1. Instrucciones para la instalación

Siga estas instrucciones para todos los modelos de **The Dispenser™ Clear Choice™**. Lea completamente las instrucciones antes de iniciar la instalación.

- Asegurarse de que el área de la pared proporcione una superficie de montaje limpia y seca. Si fuera necesario, limpiar con alcohol para fricciones, para quitar la película de jabón, y dejar secar antes de comenzar la instalación. Si se estuviera montando la unidad sobre fibra de vidrio moldeada, la superficie deberá ser limpiada con quitaesmalte para uñas, para eliminar cualquier residuo de cera del proceso de moldeado de la fibra de vidrio.
- Determine la localización exacta para su **Dispenser** y sostenga la unidad en posición para asegurar la altura adecuada. La unidad de un - compartimento se monta sobre una superficie plana. La de dos, tres y cuatro compartimentos puede ser instalada ya sea en una **ESQUINA** o sobre una superficie plana.
- Deslice **The Dispenser** hacia arriba y remuévalo de la placa trasera (A)

**IMPORTANTE:** Usted debe usar **AMBOS** la **CINTA BIADHESIVA Y EL TUBO COMPLETO DE ADHESIVO A BASE DE SILICONAS** para instalar su **Dispenser**. La cinta sostiene a la unidad hasta que la silicona esté seca. **PERMITA QUE PASEN POR LO MENOS 24 HORAS PARA QUE LA SILICONA SE SEQUE, ANTES DE DESLIZAR EL DISPENSER DENTRO DE LA PLACA TRASERA. ASEGÚRESE DE QUE EL DISPENSER SE ENGANCHE FIRME Y COMPLETAMENTE DENTRO DE LA PLACA TRASERA.**

### Para instalación sobre paredes planas

- Instale las aletas de la cinta biadhesiva sobre toda la ubicación de montaje, tal como se muestra (B). Quite las tiras que cubren la cinta.
- Aplice el contenido total del tubo de silicona en forma ondulante, tal como se muestra (B). Tenga cuidado de no aplicar silicona sobre las aletas de la cinta, pues esto evitará la adhesión a la pared.
- Presione firmemente la placa trasera en su posición sobre la pared (C). Presione y sostenga firmemente para asegurar una adhesión fuerte de la cinta. Probablemente verá algo de silicona desplazándose a través de los agujeros que se encuentran sobre la placa trasera. Esto es deseable.

### Para instalación en rincones

**IMPORTANTE:** Para la instalación en rincones, es esencial que el soporte de la placa trasera calce perfectamente dentro del ángulo del rincón, de manera que la silicona logre una unión fuerte con la pared. Pruebe el rincón con el soporte (D) (E) antes de aplicar la cinta o la silicona, para asegurar que las dos superficies de aplicación del soporte hagan contacto total con la pared. Si este contacto total no es posible (pues el rincón no es perfectamente cuadrado), por favor instale entonces su **Dispenser** sobre una pared plana (vea arriba).

- Instale el estante para rincones sobre la placa trasera (solamente en las unidades III y IV con cámaras) (D).
- Instale cuatro aletas de cinta biadhesiva sobre las ubicaciones de montaje, tal como se muestra (F). Quite las tiras que cubren la cinta.
- Aplice el contenido total del tubo de silicona en forma ondulante, tal como se muestra (F). Tenga cuidado de no aplicar silicona sobre las aletas de la cinta, pues esto evitará la adhesión a la pared.
- Deslice la unidad del **Dispenser** nuevamente sobre el soporte. Esto asegurará que el soporte no se tuerza durante la instalación. Utilizando el estante de rincón como guía (solamente en las unidades III y IV con cámaras), presione la placa trasera firmemente en su posición sobre la pared, asegurando un contacto total con ambas superficies de pared. Quite el **Dispenser** del soporte. Presione y sostenga firmemente para asegurar una fuerte adhesión de la cinta. Probablemente verá algo de silicona desplazándose a través de los agujeros que se encuentran sobre la placa trasera. Esto es deseable.

## 2. Para llenar los contenedores y preparar los surtidores

**NOTA:** Antes de llenar los contenedores y deslizar **The Dispenser** sobre la placa trasera permita que el adhesivo pegue por 24 horas.

- Llene los compartimentos con líquidos de su elección.
- Para preparar los surtidores:
  - Empuje el botón del surtidor.
  - Mientras sostiene el botón del surtidor hacia adentro...
  - Coloque su dedo sobre el orificio del surtidor para detener el paso del aire hacia adentro del surtidor. (Esto crea un vacío parcial dentro del compartimento del surtidor, cuando se suelta el botón).
  - Mantenga su dedo sobre el orificio y suelte el botón del surtidor.
  - Remueva su dedo del orificio y repita estos pasos hasta que el líquido fluya continuamente (esto puede tomar varios ciclos, especialmente si usted está usando líquidos muy espesos).

Para lo último y mejor en productos para organización y almacenamiento para baño, visítenos en la página de Internet: [www.dispenser.com](http://www.dispenser.com)

## 2 Jahre Garantie – Pumpe garantiert auf Lebenszeit

Wir beglückwünschen Sie zu Ihrem Einkauf eines **Dispenser™ Clear Choice™**.

Der **Dispenser** hat eine Garantie im Falle von Herstellungsmängeln von zwei Jahren nach dem ursprünglichen Einkaufsdatum. **Die Pumpen sind auf Lebenszeit garantiert.**

**Better Living Products** ersetzt während der Garantiezeit kostenlos das ganze Gerät oder Teile davon, wenn die Firma festgestellt hat, daß Herstellungsmängel bestehen.

Schäden, die durch Mißbrauch oder falsche Handhabung entstehen, fallen nicht unter den Schutz dieser Garantie.

Die Firma gewährt über diese Garantie hinaus keine weitere Garantie, sei es direkt oder indirekt. Eine Garantie wird nur dem ursprünglichen Käufer zuerkannt, und zwar nur nach Vorlage des ursprünglichen Kaufbelegs. Versandkosten extra.

Im Falle von Anspruch auf Garantie wenden Sie sich bitte an uns für weitere Anweisungen.

## 2 anni di garanzia – Pompa garantita a vita

Congratulazioni per il Vostro acquisto di **The Dispenser™ Clear Choice™**.

**The Dispenser** è garantito di essere privo di difetti di produzione per la durata di due anni dalla data d'acquisto. **Le pompe sono garantite a vita.**

**Better Living Products** sostituirà gratis, durante il periodo di garanzia, l'intero apparato o qualsiasi parte che la compagnia ritenga essere difetto di fabbrica. Il costo di spedizione è extra.

Qualsiasi danno causato dall'inappropriato uso o trattamento non è coperto da questa garanzia. La compagnia non offre altra garanzia esplicita o implicita oltre a quella sopra menzionata. La garanzia è valevole solo per chi è l'originale acquirente ed è in possesso dell'originale ricevuta d'acquisto.

Per reclami di garanzia, si prega di telefonare per istruzioni al riguardo.

## 2 jarige garantie – Levenslange pomp garantie

Gefeliciteerd met de aanschaf van **The Dispenser™ Clear Choice™**.

**The Dispenser** is gegarandeerd vrij te zijn van fabrieksaft gebreken voor de loop van twee jaar vanaf de datum van de originele aankoop. **De pompjes hebben levenslange garantie.**

**Better Living Products** zal het gehele toestel, of het onderdeel dat door de maatschappij geacht wordt defectief te zijn, vervangen, zonder kosten, gedurende de garantie periode. Verstuur kosten zijn extra.

Welke schade dan ook veroorzaakt door misbruik of mishandeling, is niet gedekt bij deze garantie. De maatschappij geeft geen garantie, te kennen gegeven of daaronder begrepen, behalve als boven genoemd. Garantie is alleen van toepassing voor de originele aankoper en kan alleen erkend worden met het originele aankoopbewijs.

Voor garantie aanspraak, bel ons voor instructies.

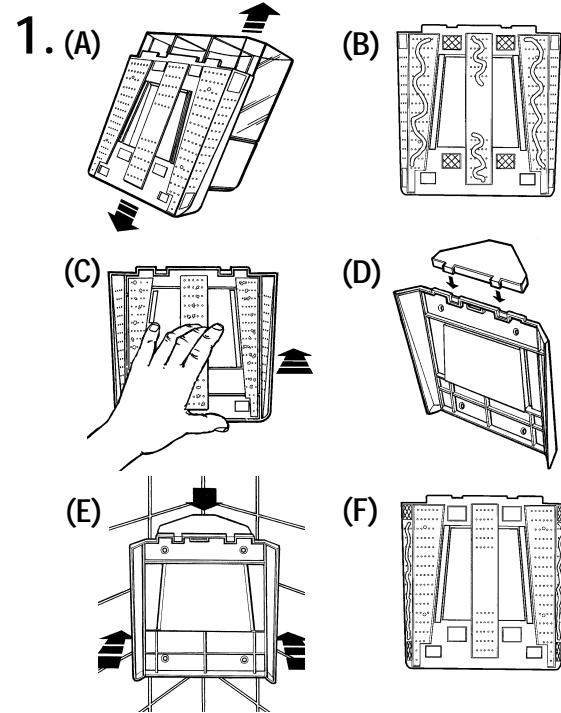

## 1. Anleitung zum Anbringen

Diese Anleitungen gelten für alle Modelle des **Dispenser™ Clear Choice™**. Bitte lesen Sie die Anleitungen vollständig durch, bevor Sie mit dem Anbringen beginnen.

1. Vergewissern Sie sich, daß die zum Anbringen des **Dispensers** vorgesehene Wandoberfläche sauber und trocken ist. Falls sich ein seifiger Film auf der Oberfläche befindet, reinigen Sie die Wand mit Alkohol, und lassen Sie die Oberfläche erst trocknen. Wenn der **Dispenser** auf einer aus gepreßtem Fiberglas bestehenden Oberfläche angebracht werden soll, sollten Sie die Oberfläche mit Nagellackentferner reinigen, um jede Spur von Wachs zu entfernen, die vom Pressen des Fiberglases zurückgeblieben ist.
2. Suchen Sie die genaue Stelle aus, wo Sie Ihren **Dispenser** anbringen wollen, und halten Sie ihn an diese Stelle, um die geeignete Höhe auszuwählen. Das Modell mit einer Kammer wird auf einer flachen Oberfläche angebracht. Die Modelle mit zwei, drei oder vier Kammern können *entweder* in einer **ECKE** oder auf einer flachen Wandoberfläche angebracht werden.
3. Schieben Sie den **Dispenser** nach oben und weg von der Rückenplatte (A).

**WICHTIG:** Sie müssen **SOWOHL** das **DOPPELSEITIGE KLEBBAND ALS AUCH DIE GESAMTE TUBE SILIKON-KLEBER** verwenden, um Ihren **Dispenser** anzubringen. Das Klebeband hält das Gerät, bis das Silikon getrocknet ist. **LASSEN SIE DAS SILIKON MINDESTENS 24 STUNDEN TROCKNEN, BEVOR SIE DEN DISPENSER IN DIE RÜCKENPLATTE SCHIEBEN. VERGEWISSERN SIE SICH, DASS DER DISPENSER AN JEDER STELLE FEST AUF DER RÜCKENPLATTE SITZT.**

**Bei Anbringung auf einer flachen Wandfläche:**

1. Kleben Sie Streifen des doppelseitigen Klebebandes auf alle zur Anbringung vorgesehenen Stellen, wie in (B) gezeigt. Entfernen Sie die Schutzstreifen des Klebebandes.
2. Tragen Sie den gesamten Inhalt der Silikon-Tube in einer wellenförmigen Bewegung auf, wie in (B) gezeigt wird. Achten Sie darauf, daß kein Silikon auf die Klebestreifen kommt, da dies das Halften an der Wand verhindert.
3. Pressen Sie die Rückenplatte fest in die richtige Wandposition (C). Drücken Sie die Platte eine Zeitlang fest an, um sicher zu gehen, daß das Klebeband fest anhafet. Sehr wahrscheinlich können Sie feststellen, daß etwas Silikon durch die Löcher der Rückenplatte hindurch kommt. Das ist wünschenswert.

**Bei Anbringung in Ecken:**

**WICHTIG:** Wenn man das Gerät in einer Ecke anbringt, ist es äußerst wichtig, daß die Rückenplatten-Halterung genau in eine geradlinige Ecke paßt, so daß das Silikon eine feste Verbindung mit der Wand eingehen kann. Halten Sie erst die Halterung in die Ecke (D) (E), bevor Sie Klebeband oder Silikon anbringen, um sich zu vergewissern, daß die zwei zur Anbringung vorgesehenen Oberflächen der Halterung vollen Kontakt mit der Wand haben. Wenn ein solch paßgenauer Kontakt nicht möglich ist (weil die Ecke nicht geradlinig ist), bringen Sie Ihren **Dispenser** anstatt dessen bitte an einer geraden Wand an (siehe oben).

1. Bringen Sie das Eck-Regal auf der Rückenplatte an (nur bei Geräten mit III oder IV Kammern) (D).
2. Kleben Sie vier Streifen des doppelseitigen Klebebandes auf die zur Anbringung vorgesehenen Stellen, wie in (F) gezeigt wird. Entfernen Sie die Schutzstreifen des Klebebandes.
3. Tragen Sie den gesamten Inhalt der Silikon-Tube in einer wellenförmigen Bewegung auf, wie in (F) gezeigt wird. Achten Sie darauf, daß kein Silikon auf die Klebeband-Streifen kommt, da dies das Halften an der Wand verhindert.
4. Schieben Sie den **Dispenser** wieder auf die Halterung zurück. Dies stellt sicher, daß sich die Halterung bei der Anbringung nicht verbiegt. Indem Sie das Eck-Regal zum Maß nehmen (nur bei Geräten mit III oder IV Kammern), drücken Sie die Rückenplatte fest in die richtige Position an der Wand, wobei Sie darauf achten müssen, daß ein voller Kontakt mit beiden Wandoberflächen erzielt wird. Nehmen Sie nun den **Dispenser** aus der Halterung. Drücken Sie fest dagegen, damit eine starke Haftung des Klebebandes gewährleistet wird. Sehr wahrscheinlich können Sie feststellen, daß etwas Silikon durch die Löcher der Rückenplatte hindurch kommt. Das ist wünschenswert.

## 2. Das Füllen der Kammern und das Vorpumpen

**BITTE BEACHTEN:** Warten Sie 24 Stunden, bis der Klebstoff sich fest verbunden hat, bevor Sie die Kammern füllen und den **Dispenser** wieder auf die Rückenplatte schieben.

1. Füllen Sie nun die Kammern mit den Flüssigkeiten Ihrer Wahl.
2. Um vorzupumpen:
  - (a) Drücken Sie den Pumpknopf ein.
  - (b) Während Sie den Pumpknopf eingedrückt halten...
  - (c) Halten Sie Ihren Finger über die Ausflußöffnung der Pumpe, um die Luftzufuhr in die Pumpe zu verhindern. (So entsteht ein Teilvakuum in der Pumpenkammer, wenn der Knopf losgelassen wird).
  - (d) Halten Sie den Finger weiterhin über die Ausflußöffnung, und lassen Sie den Pumpknopf los.
  - (e) Nehmen Sie nun Ihren Finger von der Ausflußöffnung, und wiederholen Sie diese Schritte so oft, bis Sie einen ununterbrochenen Ausfluß der Flüssigkeit erzielen. (Möglicherweise müssen Sie es noch öfter tun, wenn Sie eine sehr dicke Flüssigkeit verwenden).

Um mehr über die modernsten und besten Bade- und Ablageeinrichtungen zu erfahren, besuchen Sie bitte unsere Website unter [www.dispenser.com](http://www.dispenser.com)

## 1. Installatie instructies

Volgt U a.u.b. deze instructies voor alle modellen van **The Dispenser™ Clear Choice™**. Leest U a.u.b. de volledige instructies voordat U met de installatie begint.

1. Maak de muur oppervlakte goed schoon en droog. Als het nodig is, verwijder de zeepfilm d.m.v. spiritus en laat het goed drogen, voordat U met de installatie begint. Als het aangebracht moet worden op gevormd glasvezel, moet de oppervlakte eerst met aceton schoongemaakt worden om te voorkomen, dat was resten van het glasvezel vormingsproces aanwezig zijn.
  2. Bepaal de juiste plaats voor Uw **Dispenser** en houd het toestel in de positie om zeker te maken dat het op de juiste hoogte wordt geplaatst. Het toestel met één doos wordt op een plat oppervlak aangebracht. Die met twee, drie of vier dozen kunnen of op een **HOEK** of *ofwel* vlak op een muuroppervlak aangebracht worden.
  3. Schuif **The Dispenser** omhoog en van het plaatje af (A).
- BELANGRIJK:** U moet **ZOWEL** het **DUBBELE KLEEFBAND ALS DE GEHELE TUBE MET SILICONE LIJM** gebruiken bij het installeren van Uw **Dispenser**. Het kleefband houdt het toestel op zijn plaats totdat de silicone is gedroogd. **LAAT DE SILICONE TENMINSTE 24 UUR DROGEN VOORDAT U DE DISPENSER OP HET BEVESTIGINGSPLAATJE AANBRENGT. ZORG ERVOOR DAT DE DISPENSER STEVIG EN VOLLEDIG OP HET BEVESTIGINGSPLAATJE KOMT TE ZITTEN.**

**Voor vlakke muur installaties**

1. Installeer de dubbele kleefband schijfjes op alle bevestigingspunten, zoals aangegeven (B). Verwijder de beschermstrookjes van het kleefband.
2. Breng de gehele inhoud van de silicone tube op een goolvende manier aan, zoals aangegeven (B). Wees voorzichtig dat U geen silicone lijm op de beschermstrookjes van het kleefband krijgt, want dat kan veroorzaken dat de bevestiging niet goed op de muur zal vasthouden.
3. Druk het bevestigingsplaatje op de juiste plaats op de muur goed vast (C). Druk en houd het stevig vast zodat de lijm van het kleefband op de juiste manier bevestigd wordt. U zult waarschijnlijk iets van de silicone door de gaatjes van het bevestigingsplaatje zien verschijnen. Dit kan U verwachten.

**Voor hoek installaties**

**BELANGRIJK:** Het is van essentieel belang dat bij een hoekinstallatie, de klamp op een perfecte wijze in de vierkante hoek wordt aangebracht, zodat de silicone zich op de juiste manier op de muur kan hechten. Test de hoek eerst met de klamp (D)(E) voordat U het kleefband of de silicone aanbrengt, zodoende U zich ervan te verzekeren dat de twee vlaktes voor het aanbrengen van de klamp ten volle contact maken met de muur. Als dit volle vlak contact niet mogelijk is (omdat de hoek niet vierkant is), installeer Uw **Dispenser** in plaats daarvan dan a.u.b. op een vlakke muur (zie hierboven).

1. Installeer de hoekplank op het bevestigingsplaatje (alleen met III en IV koker toestellen) (D).
2. Breng vier dubbele kleefband schijfjes op de bevestigingsplekken aan, zoals aangegeven (F). Verwijder de beschermstrookjes van het kleefband.
3. Breng de gehele inhoud van de silicone tube in een goolvend patroon aan, zoals aangegeven (F). Wees voorzichtig dat U geen silicone op de schijfjes van het kleefband krijgt, want dat zal voorkomen dat de lijm niet goed op de muur zal vasthouden.
4. Schuif het **Dispenser** toestel terug op de klamp. Zodoende kan de klamp gedurende de installatie niet verdraaien. Door de hoekplank als gids te gebruiken (alleen met III en IV koker toestellen), kunt U het bevestigingsplaatje op de juiste manier en op de juiste plaats tegen de muur drukken, en hierdoor ten volle contact krijgen met beide muur oppervlakken. Verwijder de **Dispenser** van de klamp. Druk er stevig tegenaan zodat het kleefband goed vast komt te zitten. U kunt waarschijnlijk iets van de silicone door de gaatjes naar buiten zien komen. Dit kan U verwachten.

## 2. Vul de dozen en breng pompjes op gang

**N.B.:** Laat de lijm voor 24 uur binden, voordat U de dozen vult en **The Dispenser** over het plaatje schuift.

1. Vul de dozen met uw keuze van vloeistof.
2. Om de pompjes op gang te brengen:
  - (a) Druk het pompknopje in.
  - (b) Terwijl U het pompknopje inhoud...
  - (c) Plaats uw vinger over het spuitje van het pompje, zodat de lucht naar het pompje toe geblokkeerd wordt. (Hierdoor ontstaat een vacuüm in het pompbuisje, als het knopje wordt losgelaten.)
  - (d) Houd uw vinger over het spuitje en laat het pompknopje los.
  - (e) Verwijder uw vinger van het spuitje en herhaal deze aanwijzingen tot dat U een onafgebroken stroom krijgt. (Dit kan verschillende keren herhaald moeten worden, vooral als U dikkere vloeistoffen gebruikt.)

Voor de nieuwste en beste Bad en Opberg Organisatie producten, bezoek a.u.b. onze Website op [www.dispenser.com](http://www.dispenser.com)

## 1. Istruzioni per l'installazione

Per favore seguite queste indicazioni per tutti i modelli di **The Dispenser™ Clear Choice™**. Per favore leggete completamente le istruzioni prima di incominciare l'installazione.

1. AssicurateVi che la parete sia pulita ed asciutta per l'installazione. Nel caso fosse necessario, pulite la superficie con dell'alcool per togliere il film di sapone e aspettate che si asciughi, prima di procedere all'installazione. Se intendete installare il **Dispenser** su una superficie di resina sagomata, questa deve essere prima pulita con dell'acetone per eliminare ogni residuo di cera usata durante la fabbricazione.
2. Determinate l'esatta posizione per il Vostro **Dispenser** e mantenetele per un attimo in posizione per assicurarVi della giusta altezza. Il modello con un contenitore viene montato su una superficie piana. I modelli a due o tre contenitori possono essere montati sia in un **ANGOLO** che su una superficie piana.
3. Rimuovete il **Dispenser** dalla placca di montaggio spingendolo verso l'alto (A).

**IMPORTANTE:** Dovete usare **SIA** il **NASTRO A DOPPIA ADESIONE** e **L'INTERO TUBO DI SILICONE** per installare il Vostro **Dispensatore Dispenser**. Il nastro adesivo mantiene in posizione la placca di montaggio fino a che il silicone si asciuga. **DOVETE LASCIARE CHE PASSINO ALMENO 24 ORE PER PERMETTERE CHE IL SILICONE SI ASCIUGHI PRIMA DI INSERIRE IL DISPENSATORE SULLA PLACCA DI MONTAGGIO. ASSICURATEVI CHE IL DISPENSATORE SI AGGANCI COMPLETAMENTE E ABBA UNA PERFETTA ADESIONE ALLA PLACCA DI MONTAGGIO.**

**Per l'installazione su una parete piana.**

1. Installate le linguette a doppia adesione su tutte le designate posizioni di montaggio, come da figura (B). Togliete il nastro di protezione.
2. Applicare l'intero tubo di silicone a zig-zag, come da figura (B). Fate attenzione che il silicone non tocchi le linguette adesive per non prevenire la loro adesione alla parete.
3. Pressate fermamente la placca di montaggio alla parete (C). Pressate e tenetela ferma per assicurare una ferma adesione delle linguette aderenti. Vedrete una fuoriuscita del silicone attraverso i fori della placca di montaggio. Questa è una buona cosa.

**Per l'installazione ad angolo.**

**IMPORTANTE:** Per l'installazione ad angolo, è essenziale che la placca di montaggio aderisca perfettamente all'angolo, in modo che il silicone riesca ad ottenere una forte aderenza alla parete. Prima di mettere il silicone sulla placca di montaggio, provate a posarla sull'angolo (D) (E) prescelto e assicurateVi che entrambi i lati della placca siano a contatto con le pareti. Se così non fosse (perché le pareti non sono a piombo) è consigliabile installare il Vostro **Dispensatore** su una parete piana (Vedi come sopra).

1. Installate la mensola ad angolo sulla placca di montaggio (solo per i modelli dei recipienti III e IV) (D).
2. Mettete le quattro linguette a doppia adesione sulle posizioni di montaggio, come dimostrato (F). Togliete le strisce di protezione.
3. Applicare l'intero tubo di silicone a zig-zag, come dimostrato (F). Fate attenzione che il silicone non tocchi le linguette aderenti onde prevenire la mancata adesione alla parete.
4. Inserite il **Dispensatore** sulla placca di montaggio. Questo eviterà che la placca di montaggio si stacca durante l'installazione. Usando la mensola ad angolo come guida (solo con i recipienti dei modelli III e IV), pressate saldamente in posizione la placca di montaggio alla parete, assicurandoVi che ci sia pieno contatto con entrambe le pareti. Togliete il **Dispensatore** dalla placca di montaggio. Pressate e mantenete la pressione per ottenere una forte adesione del nastro adesivo. Con tutta probabilità noterete la fuoriuscita del silicone attraverso i fori della placca di montaggio. Questa è una buona cosa.

## 2. Riempite i contenitori e preparate le pompe all'uso.

**DA NOTARE:** Lasciate che l'adesivo faccia presa per 24 ore prima di riempire i contenitori e inserire il **Dispenser** sulla placca di montaggio.

1. Riempite i contenitori con la Vostra scelta di liquidi.
2. Per preparare le pompe:
  - (a) Premete il bottone della pompa.
  - (b) Continuando a premere il bottone della pompa...
  - (c) Coprite con un dito l'apertura del beccuccio d'emissione onde bloccare l'entrata d'aria nella pompa. (Questo crea un vuoto parziale nella camera della pompa, quando il bottone è rilasciato.)
  - (d) Sempre mantenendo otturato il beccuccio, rilasciate il bottone della pompa.
  - (e) Rimuovete il dito dal beccuccio e ripetete queste manovre fino a che otterrete un flusso continuo di liquido. (Può darsi che dobbiate ripetere queste manovre diverse volte, specialmente se i liquidi che usate sono molto densi.)

Per gli ultimi e i migliori prodotti per bagno e doccia. Vi preghiamo di visitare il nostro sito web a questo indirizzo: [www.dispenser.com](http://www.dispenser.com)



**BETTER LIVING PRODUCTS**

201 Chrislea Road, Vaughan, ON L4L 8N6 Canada

Tel.: (905) 264-7100	Telefono: (905) 264-7100	Telefoon: (905) 264-7100
Fax: (905) 264-3690	Fax: (905) 264-3690	Fax: (905) 264-3690
USA / Canada	U.S.A. / Canada	U.S. / Canada
gebührenfrei: (800) 487-3300	Numero Verde: (800) 487-3300	Toll Free: 1-800-487-3300